

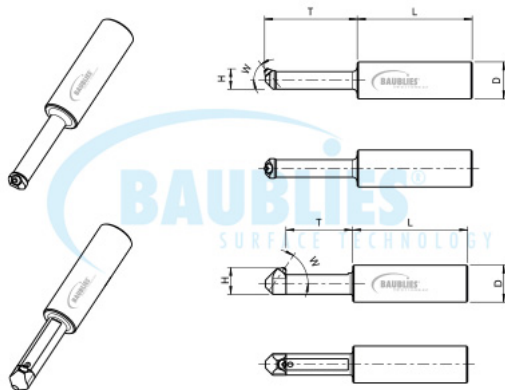

Werkzeuge > Diamant-Glättwerkzeuge > Datenblätter Diamant Innenbearbeitung >
 Datenblatt Diamant-Glättwerkzeug starr zur Innenbearbeitung

Technische Daten: Datenblatt Diamant-Glättwerkzeug starr zur Innenbearbeitung



Diamant-Glättwerkzeug zur Innenbearbeitung, starr

Bearbeitung	Innenbearbeitung von Bohrungen (ab \varnothing 4 mm)
Standard-Aufnahme	Zylinderschaft ab \varnothing 6 mm Spannfläche oder z. B. Weldon, Whitle-Notch
Länge "L"	Werkzeuglänge je nach Anforderung

Einsatzparameter

Bitte beachten Sie, dass die Angaben Richtwerte darstellen, die im Einzelfall variieren können.

Glättgeschwindigkeit	bis zu 150 m/min
Vorschub	0,05 bis 0,2 mm/U
Aufmaß Werkstück	bis 0,015 mm
Schmierung	Emulsion oder Öl; eine Filterung des Schmiermediums (<40 μ m) kann die Oberflächenqualität und die Lebensdauer des Werkzeuges verbessern
Vorbearbeitung des Werkstückes	Rautiefe bis Rz 6 μ m
Für die Hartbearbeitung geeignet	

Diamant-Glättwerkzeug zur Innenbearbeitung, starr

Nicht formgebundenes Werkzeug in starrer Ausführung (ohne Federpaket) zum Glätten und Verfestigen von Bohrungen und Innenkonturen.

Vorteile

- Universell einsetzbar
- Für Hartbearbeitung und dünnwandige Werkstücke geeignet
- Kompakte Ausführung für Maschinen mit eingeschränktem Werkzeugraum verfügbar
- Der Glättdiamant kann je nach Werkzeugausführung nachgeschliffen werden