

**LOGIQ4TURN**  
POSITIVE DOUBLE SIDED

**Erweiterung der LOGIQ4TURN-Linie  
durch neue Klemmhalter für den  
Einsatz auf Langdrehautomaten**

**LOGIQ4TURN**  
POSITIVE DOUBLE SIDED

## NEU

- Einsatz von LOGIQ4TURN Wendeschneidplatten auf Langdrehern
- Kurze Rüstzeiten
- Höhere Standzeiten aufgrund zielgerichteter Kühlung
- Wirtschaftlicher (Preis pro Schneide) aufgrund 4 nutzbarer Schneiden

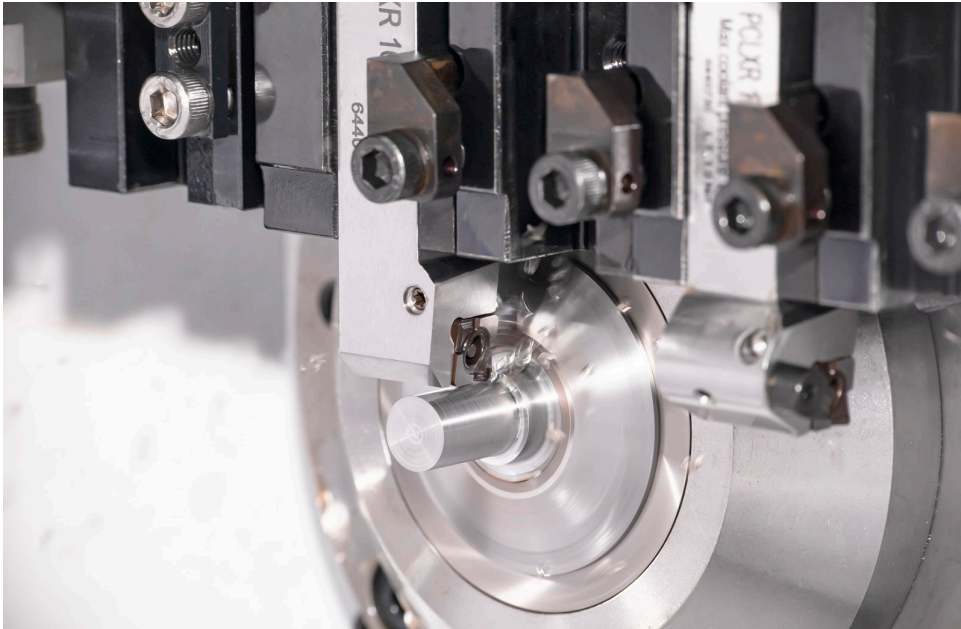

Einfacher Schneidenwechsel durch neuen, seitlichen Klemmmechanismus

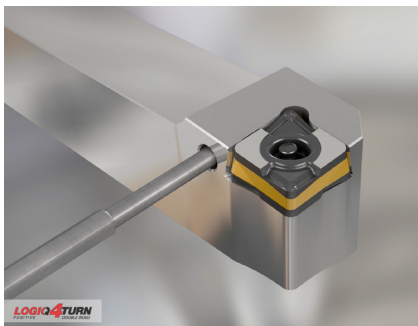

**Link zum  
Produktfilm**

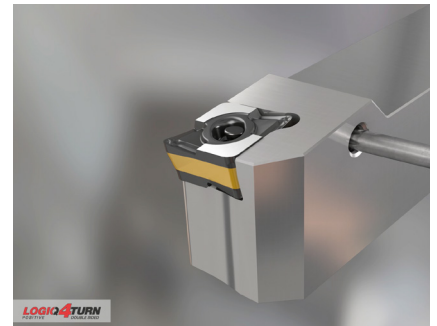

<https://youtu.be/Af7ge1NhmXk>



In den neuen Klemmhaltern kommen doppelseitige, positive CXMG 0904...-Wendeschnidplatten mit seitlichem Klemmmechanismus für einen einfachen Schneidenwechsel zum Einsatz.

### **CXMG-Wendeschnidplatten - Merkmale**

- Vier positive Schneidkanten (im Vergleich zu herkömmlichen CCMT-Wendeschnidplatten mit zwei Schneidkanten)
- Bei der Bearbeitung von kleinen Bauteilen auf Langdrehautomaten Schnittkraftreduzierung durch die positive Schneidengeometrie

### **Klemmhalter - Merkmale**

- Stabile Schwalbenschwanzklemmung
- Verfügbar mit und ohne innere, zielgerichtete KSS-Zufuhr
- Längere Standzeiten und höhere Produktivität beim Einsatz zielgerichteter KSS-Zufuhr

**Link zum  
Produktfilm**



[https://youtu.be/SY-ah5FOI\\_A](https://youtu.be/SY-ah5FOI_A)

Die neuen Werkzeuge erweitern das Anwendungsspektrum von ISCARs Drehwendeschnidplatten für die Bearbeitung von kleinen Bauteilen auf Langdrehautomaten.

### **Verfügbarkeit und Preise**

Siehe Preisliste in der Anlage.

Mit freundlichen Grüßen

ISCAR Germany GmbH

Erich Timons  
CTO  
Mitglied der Geschäftsleitung

Mit freundlichen Grüßen

ISCAR Germany GmbH

Jonas von Kahlden  
Produktspezialist

**LOGIQ4TURN**  
POSITIVE DOUBLE SIDED

**PCLXR/L-S**

Klemmhalter mit seitlicher Kniehebelklemmung für rhombische 80° CXMG-Wendeschneidplatten, für den Einsatz auf Langdrehautomaten

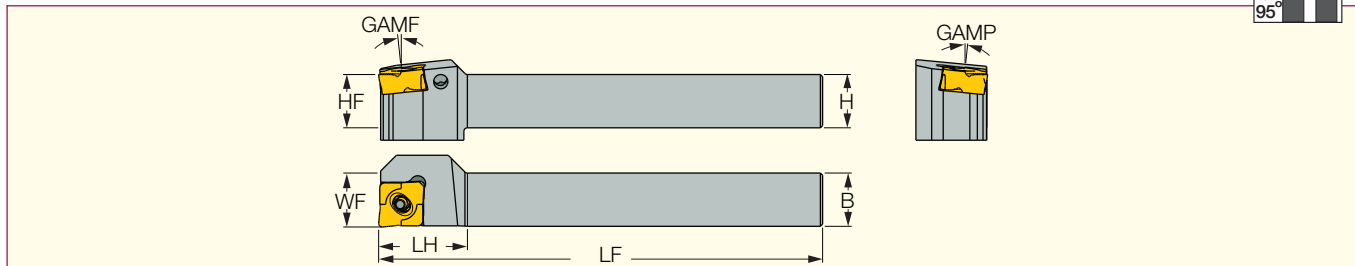

Bezeichnung	B	H	HF	LF	LH	WF	GAMP	GAMF	Wendeschneidplatte
<b>PCLXR/L 1212H-09XS</b>	12.0	12.0	12.0	100.00	20.0	12.15	6.0	6.0	CXMG 090402-F3P
<b>PCLXR 1616K-09XS</b>	16.0	16.0	16.0	125.00	20.0	16.15	6.0	6.0	CXMG 090402-F3P

Empfohlenes Anzugsdrehmoment: 1,5 Nm

**Ersatzteile**



Bezeichnung	Schlüssel	Kniehebel	Schraube	Klemmstift	Schraube 1	Feder
<b>PCLXR/L-S</b>	T-8/5	LR 3X SET	SR-SW-M4X0.7	PIN-SW LR-3X	SR M5X5 SPR	SPRING-.55X2.9X6X6.8

**PCLXR/L-S-JHP**

Klemmhalter mit seitlicher Kniehebelklemmung und zielgerichteter KSS-Zufuhr für rhombische 80° CXMG-Wendeschneidplatten, für den Einsatz auf Langdrehautomaten

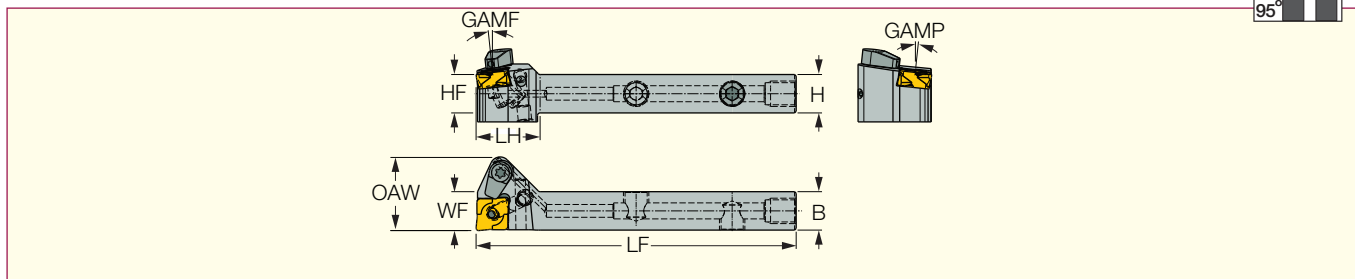

Bezeichnung	B	H	HF	LF	LH	WF	OAW	GAMP	GAMF	Wendeschneidplatte
<b>PCLXR/L 1212H-09XS-JHP</b>	12.0	12.0	12.0	100.00	20.0	12.15	23.00	6.0	6.0	CXMG 090402-F3P
<b>PCLXR/L 1616K-09XS-JHP</b>	16.0	16.0	16.0	125.00	20.0	16.15	23.00	6.0	6.0	CXMG 090402-F3P

Empfohlenes Anzugsdrehmoment: 1,5 Nm

**Ersatzteile**



Bezeichnung	Schlüssel	Kniehebel	Schraube	Klemmstift	Schraube 1	Schraube 2	Feder	Kühleinheit	Dichtstopfen
<b>PCLXR/L-S-JHP</b>	T-8/5	LR 3X SET	SR-SW-M4X0.7	PIN-SW LR-3X	SR M5X5 SPR	SR 5/16UNF TL360	SPRING-.55X2.9X6X6.8	CH-1.9D-JHP-A SET	SR M3X3 DIN913 TL360



## Preisliste

Artikel-Nr.	Bezeichnung	Preis €	Verfügbarkeit
3378362	PCLXR 1212H-09XS	97,00 €	Ab Lager
3378361	PCLXL 1212H-09XS	97,00 €	Ab Lager
3378364	PCLXR 1616K-09XS	97,00 €	Ab Lager
3378363	PCLXL 1616K-09XS	97,00 €	Ab Lager
3352095	PCLXR 1212H-09XS-JHP	247,00 €	Ab Lager
3352094	PCLXL 1212H-09XS-JHP	247,00 €	Ab Lager
3352092	PCLXR 1616K-09XS-JHP	247,00 €	Ab Lager
3352093	PCLXL 1616K-09XS-JHP	247,00 €	Ab Lager

Rabattgruppe: L2 DREH WERKZEUGE